

RACLETTE CHEESE&GRILL 8200 WOOD BLACK
RACLETTE CHEESE&GRILL 8400 WOOD MIXGRILL
RACLETTE CHEESE&GRILL 8600 WOOD ALLSTONE



Tartalom

1. Biztonsági figyelmeztetések
2. Használat előtt
3. Működés
4. Tisztítás és karbantartás
5. Technikai adatok
6. Elektromos berendezések ártalmatlanítása
7. Garancia és vevőszolgálat

Biztonsági figyelmeztetések

A készülék használata előtt alaposan olvassa el ezeket az utasításokat. Őrizze meg ezt a használati útmutatót későbbi felhasználás vagy új felhasználók számára. Győződjön meg arról, hogy a hálózati feszültség megegyezik a készülék adattábláján feltüntetett feszültséggel, és hogy a fali aljzat földelt-e.

A készülék csak háztartási használatra készült. Ne használja ipari vagy kereskedelmi célokra.

A készülék egyes részei működés közben felmelegedhetnek.

Ne érjen hozzájuk, hogy elkerülje az esetleges forrázást.

Soha ne helyezze vagy használja a készüléket sütő közelében vagy főzőlap vagy más hőforrás mellett.

Semmilyen módon ne csavarja, hajlítsa meg, ne erőltesse és ne károsítsa a tápkábelt.

Óvja az éles szélektől és a hőforrásoktól. Ne érintse meg a forró felületeket. Ne hagyja, hogy a kábel lógjon a munkafelület vagy a pult szélén.

Győződjön meg róla, hogy a keze száraz, amikor megérinti a készüléket, a tápkábelt vagy a dugót.



Ne merítse a terméket vízbe vagy más folyadékba. Ez a készülék nem mosható mosogatógépben.

Használat után hagyja kihűlni a készüléket. Hagyjon minimális biztonsági távolságot minden oldalról, és ne hagyja, hogy bármilyen gyúlékony anyag érintkezzen a készülékkel. A készüléket nem szabad letakarni.

Ne használja a készüléket robbanásveszélyes vagy gyúlékony anyagok közelében.

Ne használjon súroló betétet a készülék tisztításához. A fémdarabok meglazulhatnak, érinthetik a készülék elektromos alkatrészeit, és rövidzárlatot okozhatnak. Rendszeresen ellenőrizze a készülék fémrészeit.

Csak jó körülmények között használjon hosszabbító kábelt.

Ne a konnektorból való kihúzással kapcsolja ki a készüléket.

Ha a kábel vagy az eszköz megsérült, azt a Cecotec hivatalos műszaki támogató szolgálatának kell kicserélnie a veszélyek elkerülése érdekében.

A normál tisztításon és karbantartáson kívüli bármilyen beavatkozást a Cecotec hivatalos műszaki támogatási szolgálatának kell elvégeznie.

Szakszerűtlen használat, nem megfelelő használat vagy ezen előírások be nem tartása esetén a gyártó nem vállal felelősséget, és a garancia nem érvényes.

Húzza ki a készüléket a konnektorból, ha éppen nem használja vagy tisztítja.

Ellenőrizze a kisgyermeket, hogy megbizonyosodjanak arról, hogy nem játszanak a készülékkel. Ezt a készüléket 8 évesnél idősebb gyermekek és csökkent fizikai, érzékszervi vagy szellemi képességekkel rendelkező, vagy tapasztalat és ismeretek hiányában élő személyek is használhatják, ha a készülék biztonságos használatával kapcsolatban felügyeletet vagy utasítást kapnak egy a biztonságukért felelős személytől.

A készülék tisztítását és karbantartását 8 év alatti gyermekek nem végezhetik felügyelet nélkül.

Ezt a készüléket nem szabad időzítővel vagy külső távirányítóval üzemeltetni.

Ellenőrizze a kisgyermeket, hogy ne játszanak a készülékkel.

1. A termék részei

Ábra. 1

1. Hőfokszabályzó
2. Sütőlap
3. Serpenyők
4. Bekapcsolás jelző

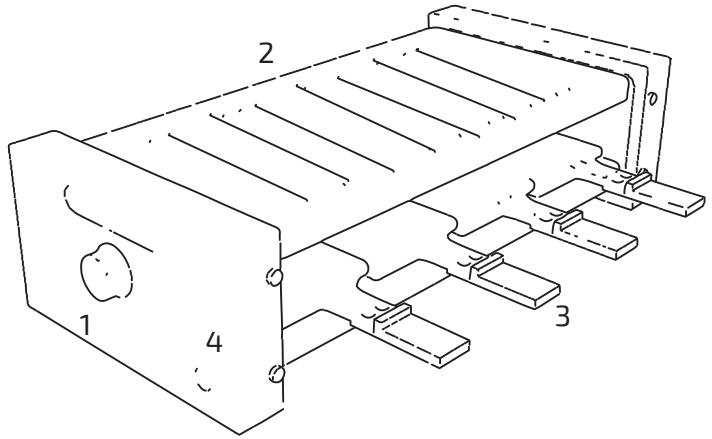

2. Használat előtt

Vegye ki a terméket a dobozból.

Távolítson el minden csomagolóanyagot. Tartsa meg az eredeti dobozt.

Ellenőrizze, hogy minden alkatrész meg van a csomagban, és jó állapotban van-e. Ha a sérülés látható jeleit észleli, azonnal lépjen kapcsolatba a Cecotec műszaki ügyfélszolgálatával.

A készülék első használata előtt 10 percig működtesse ételek nélkül. Ez segít eltávolítani azt az illatot, amelyet az eszköz első használatakor bocsát ki. A készülék némi füstöt is kibocsáthat. A folyamat alatt tartsa szellőztetve a helyiséget.

Ellenőrizze, hogy a készülék stabil felületen legyen.

3. Működés

Csatlakoztassa az eszközt a hálózati áramforráshoz.

Ha először használja, javasoljuk, hogy cseppentsen egy kis olajat a felületre, és törölje le száraz ruhával. Fordítsa a kapcsolót MIN állásba a készülék előmelegítésének megkezdéséhez. Ez 5-8 percet vesz igénybe.

Azt is javasoljuk, hogy tartson 15 cm távolságot a faltól vagy más tárgyaktól.

Forgassa a kapcsolót „1” állásba. A jelzőfény villog, jelezve, hogy azonnal melegíteni kezd. A fém felületek forrók lesznek. Ne érjen hozzájuk.

Ha elkészült a főzéssel, kapcsolja a kapcsolót „0” állásba.

Húzza ki a készülék csatlakozóját, ha sokáig nem használja.

A készülék első bekapcsolásakor kevés füstöt és / vagy szagot bocsáthat ki.

Fából készült spatulával fordítsa meg az ételt, vagy vegye ki, hogy a lemez ne sérüljön meg.

Ne használjon olyan serpenyőt, amely nem egyezik meg a készülékhez mellékelt serpenyővel.

4. Tisztítás és karbantartás

Tisztítás előtt válassza le a készüléket az áramforrásról, és hagyja kihűlni. Puha, nedves ruhával tisztítsa meg a termék felületét.

Ne merítse a készüléket vízbe vagy más folyadékba.

Ne használjon súroló szivacsokat, porokat vagy tisztítószereket.

Ne tekerje a kábelt a készülék köré, mert ez károsíthatja.

Tartsa a készüléket hűvös, száraz helyen.

5. Technikai adatok

Cikkszám: 03090/03100/03101

Termék: Raclette Cheese&Grill 8200 Wood Black/Cheese&Grill 8400 Wood MixGrill/
Cheese&Grill 8600 Wood AllStone

1200 W, 220-240V- 50/60Hz

6. Elektromos berendezések ártalmatlanítása



A régi elektromos és elektronikai berendezésekről szóló 2012/19/EU Európai Irányelvek megállapítják, hogy a régi háztartási berendezéseket nem a normál, osztályozatlan települési hulladékkal szabad eltávolítani. A régi berendezéseket külön kell összegyűjteni, hogy az ezeket tartalmazó anyagok felhasználását és újrafelhasználását optimalizálják és az emberi egészségre és a környezetre gyakorolt hatását csökkentsék

A terméken lévő áthúzott szimbólum, „az áthúzott szem etes tartály” emlékezteti Önt arra a kötelezettségére, hogy a berendezést helyesen kell eltávolítani. Ha a termék egy beépített akkumulátort vagy elemet használ, akkor az akkumulátort vagy az elemet a berendezésből ki kell venni és külön kell eltávolítani. A Felhasználónak a helyi hatósággal vagy a kiskereskedővel kapcsolatba kell lépnie, hogy a berendezésének és/vagy elemeinek a szabályszerű eltávolításáról információkat kapjon.

| | |
|--|--------------------------------|
| JÓTÁLLÁSI JEGY (Eladó tölti ki) | |
| A TERMÉKADATAI: | |
| Terméket értékesítő eladó (forgalmazó, a jogszabályi jóttállás kötelezettje) neve és címe: | |
| Modell & Hobby Kft 1135 Budapest Lehel utca 62 | |
| Típusa: | Cecotec Rachlette grill |
| Megnevezése: | Grillsütő |
| Azonosító száma: | 03090-03100-03101 |
| Garancia hossza: | 12 hónap |

Importőr neve és címe: Modell & Hobby Kft 1135 Budapest Lehel utca 62

Gyártó neve és címe:
CECOTEC INNOVACIONES SL, CIF B-97937890, Cleve Pinadeta S / N. 46930 címmel, Quart de Poblet, Valencia, Spanyolország.

TISZTELTVÁSÁRLÓ,

Köszönjük, hogy a Modell & Hobby Kft által forgalmazott terméket választotta. Reméljük, hogy jó hasznát fogja venni a későbbiekben. Nem tartjuk valószínűnek, hogy a termék használatát során javításra fog szorulni.

Amennyiben mégis, abban az esetben forduljon hozzánk.

Modell & Hobby szaküzlet 1135 Budapest Lehel utca 62 Tel: +36 1 237 0743, +36 1 237 0744

A kényelmentességek érdekében kérjük, hogy figyelmesen olvassa el a kezelési útmutatót, mielőtt a szerizhez fordul.

JÓTÁLLÁSI FELTÉTELEK

A fenti termékek vonatkozásában a termék tulajdonosa az itt rögzített jóttállási feltételek szerint érvényesíthet jóttállási igényt, feltéve, hogy fogyasztónak minősül. *(A szakmájá, önélló foglalkozása vagy üzleti tevékenysége körén kívül eljáró természetes személy).* Jóttállási igényt az eredeti Jóttállási Jegy bemutatásával - a jóttállási idő alatt bármikor - lehet érvényesíteni a az eladóval (forgalmazó) szemben, a kijavítás és kicserélés iránti igény az importőr hivatalos készletek szervizében (javítoszolgálat) is érvényesíthető. Az importőr hivatalos szervizének címe és elérhetőségei a www.robotmet.hu honlapon tekinthetők meg.

KIZÁRÓ OKOK ÉS KORLÁTOZÁSOK

Az importőr nem vállal jóttállást a termék vagy bármely tartozék részét képező szoftver minőségére, teljesítményére, pontosságára, megbízhatóságára illetve alkalmasságára vonatkozóan.

A jóttállási kötelezettség alól eladó (forgalmazó) mentesül, ha eladó (forgalmazó) vagy a jóttállási javítások elvégzésével megbízott szerviz bizonyítja, hogy a hiba oka a teljesítés után keletkezett.

A jóttállás nem terjed ki az alábbi esetekre:

- a) Fizikai sérülés, tűzkár, vagy vízkár, amelyek nem gyártási hibából fakadnak, ide érve többek között a felhasználói hibákat
- b) Sérülés nem rendeltetés szerű használatból, engedély nélküli szétszerelésből, a termék megbontásából fakadóan, melyek nem állnak összhangban a felhasználói útmutatóban foglaltakkal
- c) Vízkár mely nem megfelelő előkészítés, használat, vagy a felhasználói útmutatóval nem összhangban lévő vezetéksből fakad
- d) Engedély nélküli átalakítás az áramkörben, nem megfelelő akkumulátor használatból fakadó sérülések

e) Sérülés, ami nem megfelelő körülmények között történő használatból fakad (pl.: vihar, homokvihar, eső, stb.)

f) Sérülés, ami nagy elektromágneses mezőben történő üzemeltetésből fakad

g) Sérülés, ami egyéb magas interferenciájú környezetben történő üzemeltetésből fakad

h) Sérülés, ami alacsony akkumulátorfeszültségből, vagy hibás akkumulátor használatából fakad

i) Termékek esetén, amelyek azonosítója hamisított vagy megsemmisült

j) Termékek, amik nem rendelkeznek eladási igazoló dokumentumokkal, vagy az eladást igazoló dokumentum beazonosíthatóan nem ahhoz a termékhez tartozik, vagy az eladási igazoló dokumentum hamisított

k) helytelen tárolásból, szállításból, leejtésből eredő sérülés esetén

l) Roncsolás

m) Vásárlás után keletkezett okból adódó meghibásodás

n) A gyártó által előírt rendszeres ellenőrzés, karbantartás elmulasztása

o) Bármely a hibát vagy annak okát előidéző beavatkozás vagy javítás, amelyet nem a jelen jóttállási jegyben feltüntetett hivatalos szerviz végez

JOGSZABÁLYI JÓTÁLLÁS

A fogyasztói szerződés keretében a Magyarországon vásárolt, Modell & Hobby által forgalomba hozott termékekre a 151/2003. (IX. 22.) Kormányrendelet alapján kötelező jogszabályi jóttállás vonatkozik, amelynek időtartama a termék átadásának, vagy az eladó vagy az eladó közreműködője általi üzembe helyezés időpontjától számított

- 10 000 forintot elérő, de 100 000 forintot meg nem haladó eladási ár esetén egy (1) év,
 - 100 000 forintot meghaladó, de 250 000 forintot meg nem haladó eladási ár esetén két (2) év,
 - 250 000 forint eladási ár feletti három (3) év.
- E határidők elmulasztása jogvesztéssel jár.

A jogszabályi jóttállás a terméket Önnek közvetlenül értékesítő eladót (forgalmazót) terheli. A 151/2003. (IX. 22.) Kormányrendelet 4. § (2) bekezdése alapján, a jóttállási jegy szabálytalan kiállítás vagy a jóttállási jegy fogyasztó rendelkezésére bocsátásának elmaradása a jóttállás érvényességét nem érinti. A szabálytalanul kiállított jóttállási jegy alapján érvényesített igények teljesítése az eladót (forgalmazót) terheli. A jogszabályi jóttállásból eredő jogok érvényesítésének nem feltétele a termék felbontott csomagolásának fogyasztó általi visszaszolgáltatása. Jelen Jóttállási jegyben foglaltak a fogyasztónak a törvényből eredő jogait nem érintik.

jótállási időn túl a termékkel kapcsolatos jótállási igényét a Gyártó által meghatározott képviselői pontokon jelezheti.

Jogvita esetén a Fogyasztó a megyei (fővárosi) kereskedelmi és iparkamarák mellett működő békéltető testület eljárását is kezdeményezheti.

JÓTÁLLÁS KERETÉBEN VÉGZETT JAVÍTÁSOK/CSERÉK:

| | |
|---|--|
| Bejelentés dátuma: <input type="text"/> év <input type="text"/> hó <input type="text"/> nap | Visszaadás dátuma: <input type="text"/> év <input type="text"/> hó <input type="text"/> nap |
| Hibajelenség: | Jótállás új határideje: <input type="text"/> év <input type="text"/> hó <input type="text"/> nap |
| Új azonosító szám: <input type="text"/> | Munkalapszám: |
| Elvégzett javítás/cseré: | Elvégzett javítás/cseré: |
| | |
| | |
| Bejelentés dátuma: <input type="text"/> év <input type="text"/> hó <input type="text"/> nap | Visszaadás dátuma: <input type="text"/> év <input type="text"/> hó <input type="text"/> nap |
| Hibajelenség: | Jótállás új határideje: <input type="text"/> év <input type="text"/> hó <input type="text"/> nap |
| | |
| | |
| Új azonosító szám: <input type="text"/> | Munkalapszám: |
| Elvégzett javítás/cseré: | Elvégzett javítás/cseré: |
| | |
| | |
| Bejelentés dátuma: <input type="text"/> év <input type="text"/> hó <input type="text"/> nap | Visszaadás dátuma: <input type="text"/> év <input type="text"/> hó <input type="text"/> nap |
| Hibajelenség: | Jótállás új határideje: <input type="text"/> év <input type="text"/> hó <input type="text"/> nap |
| | |
| | |
| Új azonosító szám: <input type="text"/> | Munkalapszám: |
| Elvégzett javítás/cseré: | Elvégzett javítás/cseré: |
| | |
| | |

Az eladó (jogszábaíj jótállás kötelezetije) bélyegzőlenyomata és a Jótállási Jegy kiállítás során eljáró személy aláírása

Vásárló aláírása

Készülék szerviz neve és címe: Modell & Hobby Kft 1135 Budapest Lehel utca 62

Ügyfélszolgálat telefonszáma: +(36-1) 237 07 43, +(36-1) 237 07 43

Email: info@robotnet.hu

JOGSZABÁLYI JÓTÁLLÁS ALAPJÁN ÉRVÉNYESÍTHETŐ JOGOK

A jótállási időn belüli meghibásodás esetén a fogyasztó választása szerint

- kijavítást vagy kicserélést követhet, kivéve, ha a választott szavatossági igény teljesítése lehetetlen, vagy ha az a forgalmazónak a másik szavatossági igény teljesítésével összehasonlítva aránytalan többletköltséget eredményezne, figyelembe véve a termék hibátlatlan állapotban képviselt értékét, a szerződészegyes súlyát és a kellekszávatossági jog teljesítésévet a jogosultnak okozott érdeksértelemet;
- arányos ártészállítást igényelhet, vagy - ha a forgalmazó a kijavítást vagy a kicserélést nem vállalta, e kötelezettségének megfelelő határidőn belül nem tud elegendet tenni, vagy ha a jogosultnak a kijavításhoz vagy kicseréléshez fűződő érdeke megszűnt - eláltha a szerződéstől. Jelentéketlen hiba miatt elálásnak nincs helye!

A forgalmazó - a fogyasztó eltérő rendelkezése hiányában - köteles a terméket nyolc (8) napon belül kicserélni, ha

- a jogszábaíj jótállás időtartama alatt a termék első alkalommal történő javításakor megállapítást nyer, hogy a termék nem javítható, vagy
- a termék három (3) alkalommal történő kijavítását követően ismét meghibásodik; vagy
- a termék kijavítására a javítási igény eladóval való közlésétől számított harmincadik (30.) napig nem került sor, a harmincnapos határidő eredménytelen eltelésétől számítva.

Ha a fentiek szerint a termék cseréjére nincs lehetőség, az eladó (forgalmazó) a fogyasztó által bemutatott, a termék ellenértékének megfizetését igazoló bizonylaton feltüntetett vételárát nyolc (8) napon belül a fogyasztó részére visszatéríti.

A kijavítást vagy kicserélést - a termék tulajdonságaira és a jogosult által elvárható rendeltetésére figyelemmel - megfelelő határidőn belül, a fogyasztó érdekeit kímélve kell elvégezni. A jótállásra kötelezetnek törekednie kell arra, hogy a kijavítás vagy a kicserélés legfeljebb 15 napon belül megtörténjen. Jótállási igényét a fogyasztó közvetlenül az eladónál (forgalmazó) vagy az importőr hivatalos készütek szervizében köteles a meghibásodás esztelését követően haladéktalanul bejelenteni. Ha a fogyasztó a termék meghibásodása miatt a vásárlástól (üzembe helyezésétől) számított három munkanapon belül érvényesít cseréigényt, az eladó (forgalmazó) nem hivatkozhat aránytalan többletköltségre, hanem köteles a fogyasztási cikket kicserélni, feltéve, hogy a meghibásodás a rendeltetés szerző használatot akadályozza.

A jótállás időtartamán belül jótállási javítási munkákat csak a kijelölt, és a jótállási jegyben feltüntetett szerviz végezhet, az érvényes jótállási jegy alapján. Minden jótállás keretén belül javítás esetén ellenőrizze a javítási szelvények megfelelő kitétését. A kijavítás során a termékbe csak új alkatrészt kerülhet beépítésre. Amennyiben a javítást a kijelölt szakműhely nem végzi el, vagy a javítás nem is vállalják, úgy a fogyasztó a terméket a jótállás kötelezettségének kötségeire másol is kijavíthatja. A javítás kötségeinek megterítéséhez, annak megfelelő számával történő igazolása szükséges. A dolognak a kicserélésre vagy a kijavítással érintett részére a jótállási igény újból kezdődik.

JÓTÁLLÁSRA VONATKOZÓ KÖZÖS SZABÁLYOK

Amennyiben a termék az újként történő első vásárlás időpontjától számítva) a jótállási időn belül a gyártás, vagy a gyártás során nem megfelelő anyag alkalmazása miatt meghibásodik, az a jótállási területen belül az importőr hivatalos készütek szervize terítésmentesen megjavítja, vagy a terméket, vagy hibás alkatrészt kicseréli, amennyiben a hibás alkatrésze a jelen jótállási jegyben írt feltételek, és korlátozások figyelembevételével a Szerződéses jótállás érvényes. Minden kicserélt termék, illetve alkatrész tulajdonjoga a cserélt elvégzőre száll.

Jótállás csak a jótállási időn belül, a hibás termék átadása, valamint a vásárlást bizonyító, a vásárlás dátumát, a modell típusát és az eladó forgalmazó nevét tartalmazó eredeti dokumentum (jótállási jegy, annak hiányában számla vagy nyugta) ezen adattartalimában olvasható és sértetlen bemutatása esetén érvényesíthető. Ellenkező esetben az importőr hivatalos készütek szervize a díjmentes jótállási szervizszolgálatot visszautasíthatja.

A jótállás nem érvényes olyan termékre, amelyen a típus- vagy sorozatszámot megváltoztatták, törölték, eltávolították vagy olvashatatlaná tették.

Kérjük a jótállási jegy vásárláskor történő megfelelő kiöltését körültekintően ellenőrizze, a jótállási jegyet pedig gondosan őrizze meg. Elvesztett jótállási jegy pótlására csak az eladás napjának hitel érdemlő igazolása (pl. dátummal és bélyegzővel ellátott számla, eladási jegyzék bemutatása) esetén van lehetőség. A jótállási jegyben történt bármilyen javítás, törlés, átírás, vagy valótlan adatok bejegyzése a jótállási jegy érvénytelenségét vonja maga után. Kérjük, hogy a terméköt eltávolítható adattartó eszközök elvesztésének/meghibásodásának elkerülésére végezt azokat a termék javításra leadását megelőzően távolítsa el a terméköt.

A jótállás nem terjed ki a hibás termék importőrről, illetve az importőr hivatalos készütek szervizéhez, a nem importőr által megjelölt szállítómányozó által történő szállítással kapcsolatos szállítási kötségekre és kockázatra.

Jelen jótállási jegyben megadott termékre a Gyártó további kiegészítő jótállást is nyújt (hat), melynek feltételeit - terméktől függően - a megvásárolt termékhez csatolt Használati Utmutató és/vagy a Gyártó hivatalos honlap tartalmazza. A Fogyasztó a jogszábaíj alapján kötelező